

## Montage- und Bedienungsanleitung Pumpengruppe M2B MIX33(-M) DN25 gemischt

Art.-Nr.: 23355B-M33(-M21)

Um die Pumpenmontage ohne Winkelstecker zu ermöglichen, ist der Mischer standardmäßig links im Rücklauf eingebaut. Bei der Mischerfunktion ergibt sich dadurch keine Änderung.

### Wartung

Um einzelne Teile austauschen und warten zu können, wird die Montage von zwei optionalen Kugelhähnen **4** (Art.Nr. 0266HUSET-NI) empfohlen. Dazu sind die Kugelhähne **1 2 4** zu schließen (im Uhrzeigersinn drehen).

### Technische Daten

PN 10. Höchsttemperatur 110 °C  
Anschlüsse: 1" IG sekundär, 3/4" primär  
Pumpengröße: BL 180 mm

### Anwendungsbereich

Für Leistungen bis 31 kW ( $\Delta t$  15 K) und einen max. Durchfluss von 1.800 l/h.  
Kvs-Wert: 7,0. Angaben kalkuliert mit einer Heizkreispumpe mit 6 m Förderhöhe.  
Für genaue Dimensionierung bzw. höhere Durchflussmengen sind die Diagramme der Heizkreispumpe heranzuziehen.

### Schwerkraftbremse 20 mbar

Die Schwerkraftbremse **2** befindet sich im Rücklauf-Kugelhahn um Fehlzirkulation zu vermeiden. Manuelle Öffnung durch Drehen des Thermometer-Handrades um 45° möglich (siehe Abbildung).

### Bypass-Einstellung

Die Pumpengruppe M2B MIX33 wird ausschließlich mit „Bypass-offen“ ausgeliefert. Bei Anwendung für Fußbodenheizung bleibt der Bypass offen und für den Einsatz bei Radiatoren soll der Bypass geschlossen werden. Zur Durchflussregulierung wird die Schraube entweder gegen oder im Uhrzeigersinn gedreht.

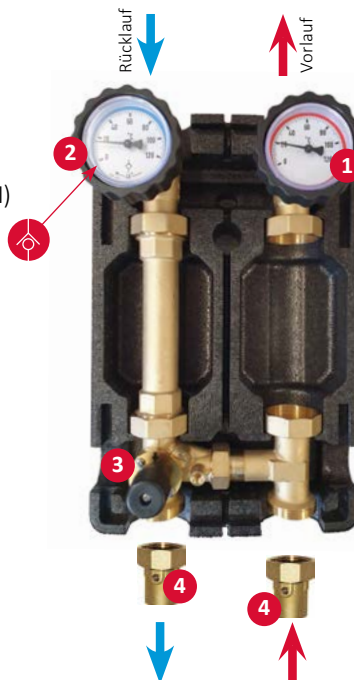

Abmessungen der Dämmhülle in EPP:  
250 x 380 x 205 mm

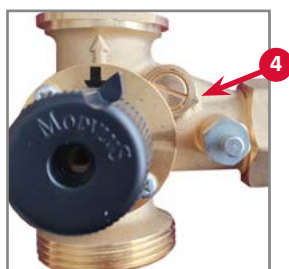
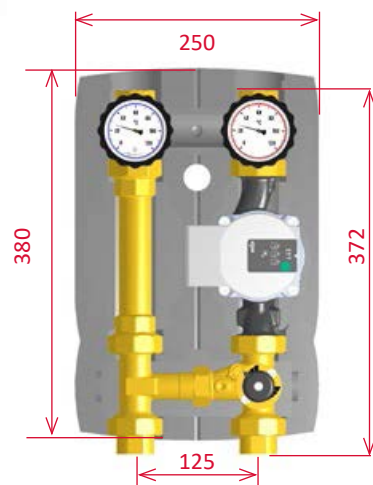

Vollständig geöffneter Bypass für max. Rezirkulation (ausgerichtet auf den Schlitz der Indexraste). **4**

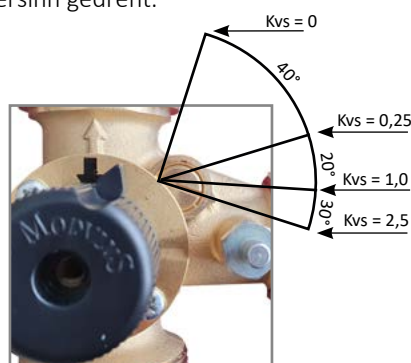

Zwischenpositionen für teilweise Rückführung (siehe Kvs-Werte).

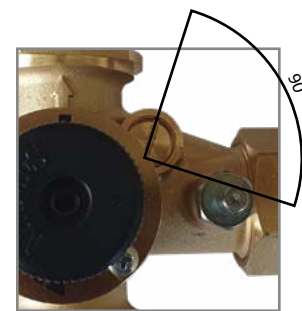

Bypass vollständig geschlossen = keine Zwangsbeimischung. Ventilschlitz zur Indexraste im rechten Winkel (90°).

## Pumpengruppe M2B MIX33(-M) DN25 gemischt

### Montage Mischermotor M21D

1. die Positionsanzeige des schwarzen Drehknopfs auf 45° (Mittelstellung) setzen **1**
2. die Schraube entfernen und den Knopf abnehmen
3. den Motor ebenfalls auf Mittelstellung geben (manuell mit Handtaste) **2**
4. die passende Arretierschraube **3** in den Gewindestutzen am Mischer einschrauben
5. das schwarze Kunststoff-Übergangsstück **4** am Aufnahmedorn des Mischerküken aufsetzen
6. Mischermotor aufstecken und in die Arretierschraube einrasten lassen bis es klickt



### Umbauanleitung: Vor- und Rücklaufstrang tauschen – Vorlauf links

#### Vorlauf rechts

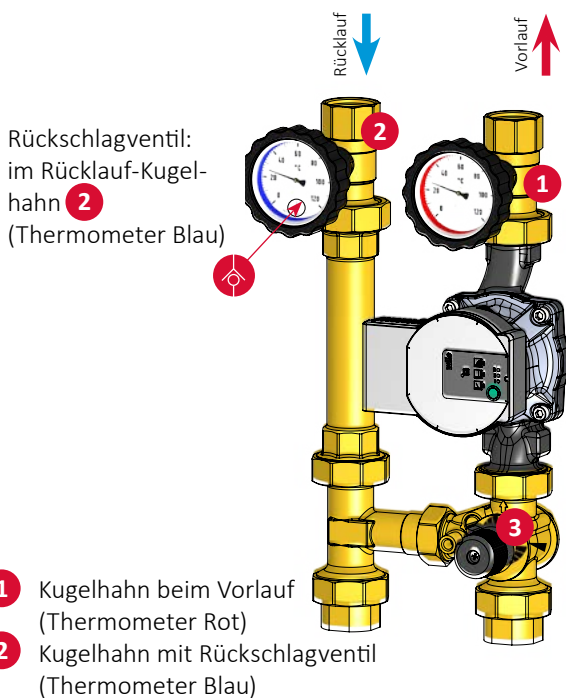

#### Vorlauf links

Um den Vor- und Rücklauf zu tauschen muss der Pumpenmotor gedreht werden. Umwälzpumpe auf die gegenüberliegende Seite versetzen, Pumpenmotor um 180° drehen (Schrauben lösen, drehen, festschrauben)

Kugelhahn **1** mit Kugelhahn **2** tauschen.

Umbau des Mischerventils siehe Seite 3

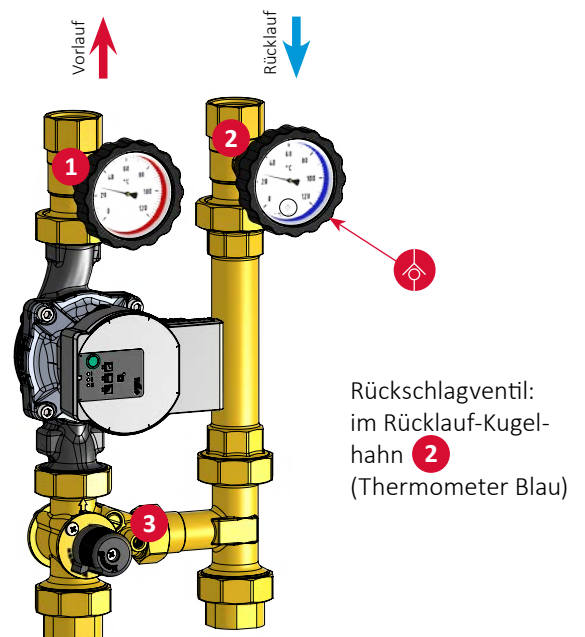

## Pumpengruppe M2B MIX33(-M) DN25 gemischt

### Umbau mit 3-Wege-Mischer von Vorlauf rechts auf Vorlauf links

**Schritt 1:** Um den Mischer zu versetzen muss das Handrad, die vordere Mischerabdeckplatte (Frontplatte) und die Welle mit Kücken sowie die hintere Abdeckplatte abgeschraubt werden (Bild 1 + 2).



**Schritt 2:** Das Mischer H-Stück wird jetzt nach rechts umgelegt, sodass der Mischer auf der rechten Seite ist. Welle mit Kücken einsetzen und Frontplatte mit der Nut auf die Arretiernase anpassen, die hintere Abdeckplatte auf gleiche Weise aufsetzen und alles verschrauben. Der schwarze Pfeil auf der Frontplatte zeigt jetzt von links nach rechts (siehe Bild 3 + 4).



**Schritt 3:** Jetzt muss die Nase des Handrades (B) im Winkel von 45° nach oben links mittig ins 4. Quartal zeigen (siehe Bild 3+4). Für die Montage des Mischermotors siehe Seite 2.

## 3-Wege Mischer

### Anleitung für geschlossene Mischerstellung

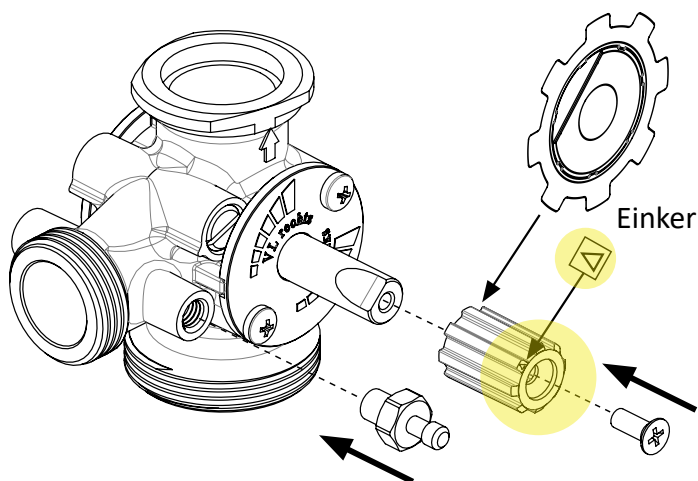
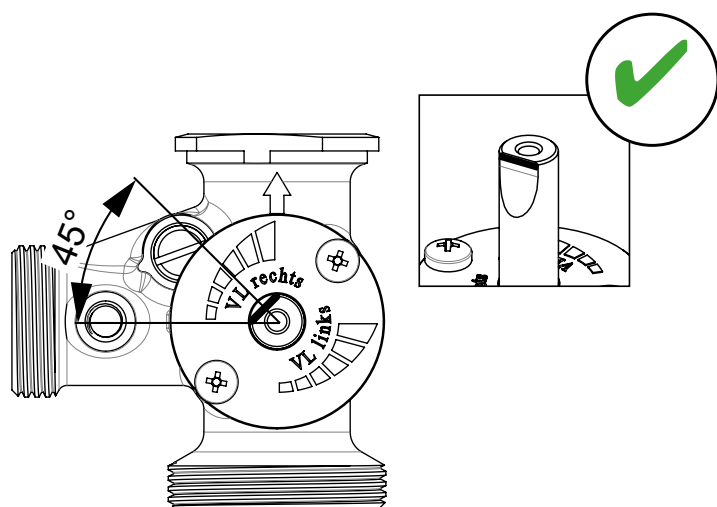
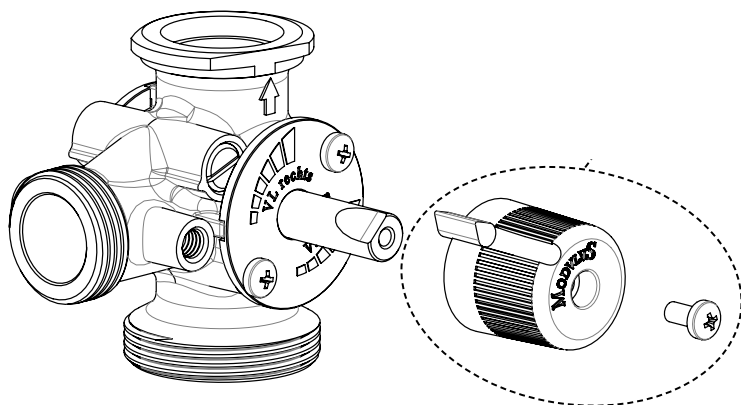

#### Hinweis:

Die Mischerstellung wird auf der Rückseite beschrieben.

## 3-Wege Mischer

### Anleitung für geschlossene Mischerstellung

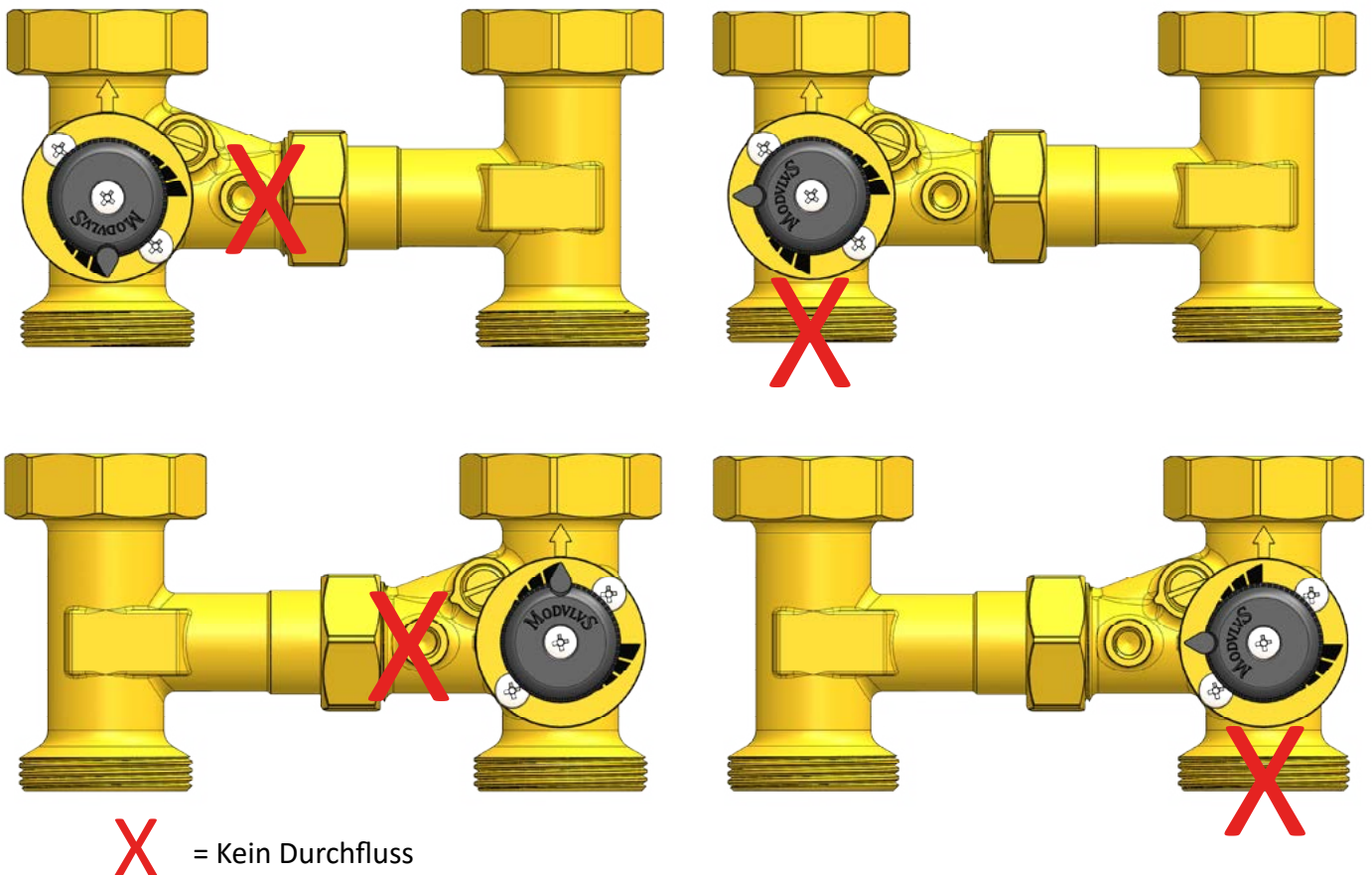

#### Hinweis:

Die am Mischer eingegossenen Pfeile sind keine Flussrichtungsangaben und sind wie der vom Hersteller angebrachte Aufdruck (Pfeil und FLOW) zu ignorieren.

#### Ohne Mischermotor

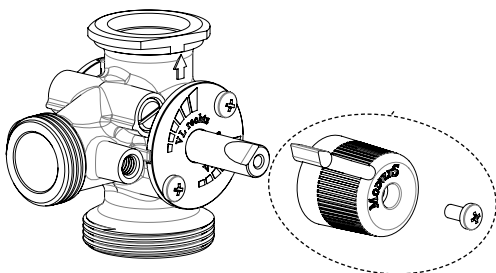

#### Mit Mischermotor

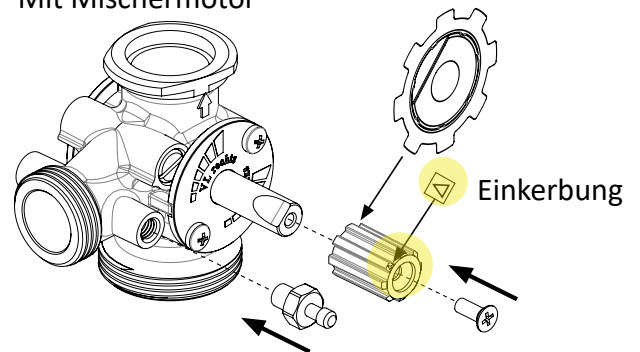

Besuchen Sie [www.sawa-arion.com](http://www.sawa-arion.com)