

Kesselverteiler DN50 Technisches Datenblatt

Kammern
thermisch
getrennt!

R300L

Kesselverteiler R300L (DN50) - verwendbar mit Pumpengruppen DN40 und DN50

- Thermisch getrennter Kesselverteiler
- werkseitig druckgeprüft
- Stahl pulverbeschichtet, Fitting: Gußeisen, Abdichtung Klingerit
- Isolierung: 5 mm NP FR G 2905 + 15 mm C080 RN2
- Montagehalterung: verzinkter Stahl
- inkl. Befestigungsset für Flansch M16 und Schrauben, Muttern und Scheiben
- Verteiler sind kombinierbar auf gewünschte Zahl der Heizkreise. Verbindungsseite auf beiden Seiten möglich (DN50_2)

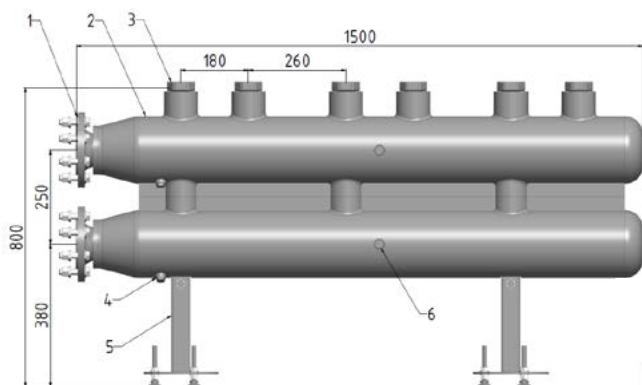

1. Flansch DN80
2. Isolierung
3. Mutter 2" UM
4. Entleerung Stopfen 1/2" IG
5. Montagehalterung (höhenverstellbar)
6. Temperatursensor Stopfen 1/2" IG

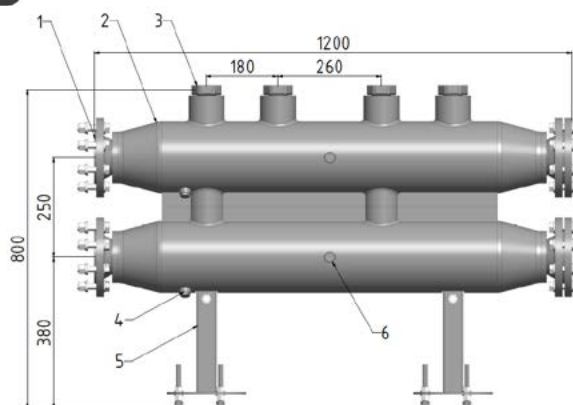

Heizwasser-Durchsatz	bis 13 m ³ /h
Leistung	bis 300 kW
Stutzenabstände	180 mm
Max. Betriebsdruck	6 Bar
Max. Betriebstemperatur	110 °C
Anschluss primär	Flansch DN80
Anschluss sekundär	2" UM

Artikelnummern:

Mit 2 Heizgruppen R300L UM-2, Länge: 1.200 mm, Höhe: 800 mm
Mit 3 Heizgruppen R300L UM-3, Länge: 1.500 mm, Höhe: 800 mm

Art.-Nr.: 205102
Art.-Nr.: 205103

Besuchen Sie www.sawa-arion.com

SAWA-ARION GmbH
Seestraße 38
5322 Hof bei Salzburg
Telefon: +43 6229 20011-0
E-Mail: info@sawa-arion.com